

STABILA®



...sets standards



Receiver REC 300 Digital



Návod k použití

Návod k použití

STABILA REC 300 Digital je přijímač se snadným ovládáním pro rychlý záznam rotačních laserů. Přijímač REC 300 Digital je možno zachycovat laserové paprsky z rotačních laserů, i když pro lidské oko už nejsou viditelné.

Vzdálenost od polohy „na linii“ se digitálně zobrazí jako změřená hodnota.

Snažili jsem se, aby ovládání a jednotlivé funkce tohoto přístroje byly objasněny pokud možno jasně a srozumitelně. Jestliže by přesto zůstaly z Vaší strany jakékoliv otázky nezodpovězeny, je Vám kdykoliv k dispozici telefonická poradna a to na následujících číslech: 0049 / 63 46 / 3 09-0

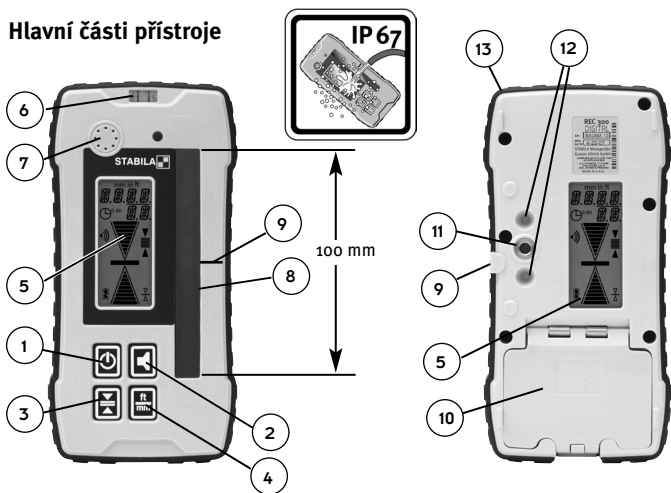

Hlavní části přístroje



- | | |
|--|--|
| <p>1. Tlačítko: ZAP/VYP</p> <p>2. Tlačítko Hlasitost</p> <p>3. Tlačítko Přesnost</p> <p>4. Tlačítko Měrná jednotka</p> <p>5. LCD displej</p> <p>6. Vodováha</p> <p>7. Akustická indikace</p> | <p>8. Vstupní okénko laserových paprsků 100 mm</p> <p>9. Značky "na linii"</p> <p>10. Kryt přihrádky na baterie</p> <p>11. Upevňovací závit přídržné svorky</p> <p>12. Vodicí otvory</p> <p>13. Ochrana proti nárazu</p> |
|--|--|

Uvedení do provozu

Stiskněte tlačítko ZAP/VYP (1). Zapnutí přístroje bude potvrzeno akustickým signálem a krátkým rozsvícením displeje. Nyní bude provedena samokalibrace.

- 
Tlačítko: ZAP/VYP
- 
automatická kalibrace

Pro vypnutí jednou krátce (2 sec) stiskněte tlačítko ZAP/VYP (1) . Přístroj se automaticky vypne, nebude-li používán po dobu 30 minut.

Zobrazení rozdílu výšek: analogově

20 stupňů indikace zobrazuje odchylku od středu laserové linie. Středová čárka znázorňuje polohu REC 300 Digital "na linii". Šipka se zvětšuje s přibývajícím vzdáleností od polohy "na linii".

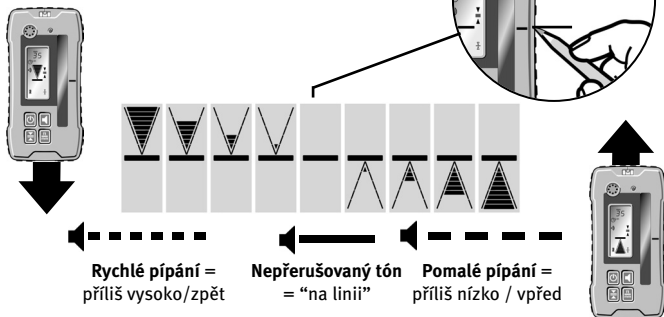

Akustické signály

Nastavení hlasitosti

Postupným stiskem tlačítka (2) lze měnit intenzitu akustického signálu: nahlas (a), potichu (b) nebo vypnuto.

Při vypnutí hlasitosti signalizuje pouze krátké pípnutí příjem paprsku.

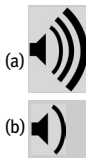

Zobrazení rozdílu výšek: digitálně

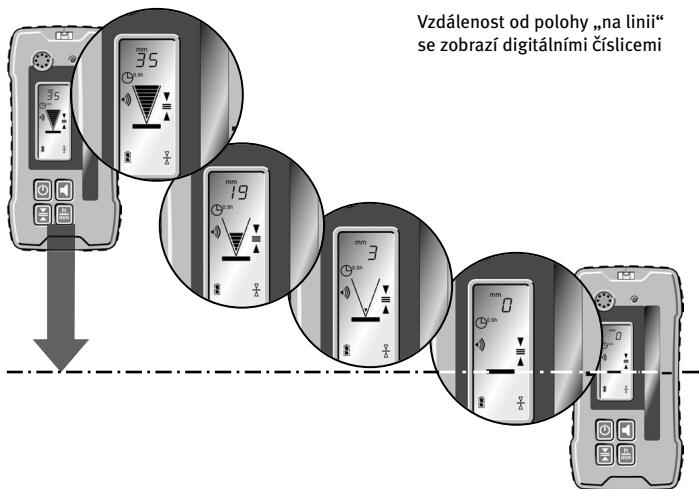

Režimy měření

Nastavení přesnosti



Tlačítko Přesnost

Symbols jsou
zobrazeny stále



Přesná

± 1,0 mm
± 0,05 in
± 1/16 in
± 0,005 ft



Hrubá

± 5,0 mm
± 0,2 in
± 1/4 in
± 0,02 ft

Údaj se zobrazí jen krátce

~ 1 sec

Zvolené nastavení zůstane po vypnutí přístroje uloženo v paměti.

Nastavení měrné jednotky



Tlačítko Měrná
jednotka

Údaj se zobrazí jen krátce ~ 1 sec



Zvolené nastavení zůstane po vypnutí přístroje uloženo v paměti.

Výměna baterií

Indikace



Plná:
Baterie OK



Poloviční:
Počáteční
výstraha



Prázdná:
Zbývá ještě cca
30 min kapacity



Blikající:
Vyměňte
baterie!

Otevřete kryt baterií (10) ve směru šipky, vložte nové baterie podle symbolu v přihrádce pro baterie.

2 x 1,5V
mignončlánky, alkalické
velikost AA, LR6

**Mignon
AA
LR6**



Pokud se přístroj delší dobu
nepoužívá, vyndejte baterii.



Kryt přihrádky na baterie: Vodotěsnost a odolnost vůči
prachu a vodě je dána kontaktem krytu s těsněním. IP67

Přídržná svorka

1. Upevňovací šroub - pro upevnění na zadní stranu přijímače.
2. Vodicí kužely - napomáhají rychlému a bezpečnému připevnění přídržné svorky k přístroji
3. Reference pro odečtení:
4. Upevňovací šroub: otáčením šroubu lze přídržnou svorku s přijímačem upevnit na měřicí tyč, resp. ji opět uvolnit.
5. Pohyblivá svěrná čelist - pro zajištění na měřicí lati.

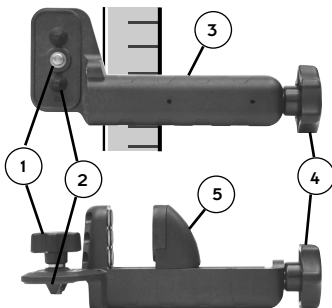

Péče a údržba

Čištění: Prach a nečistotu na přijímači nebo displeji laskavě neodstraňujte suchým hadříkem ani hrubými materiály, protože by se okénko mohlo poškrábat.

Doporučujeme čištění pomocí měkkého hadříku, jemného čisticího prostředku a vody.

Je-li třeba, může být přístroj i krátkodobě ponořen do vody, omyt pod vodovodním kohoutkem nebo ostříkán hadicí s nízkým tlakem vody. Nepoužívejte žádné jiné kapaliny, než je voda nebo čisticí prostředek na sklo, mohly by totiž poškodit plastový povrch.

Nepřípustné oblasti použití

- provoz bez poučení.
- provoz mimo rámec použití k určenému účelu.
- otevírání přijímače, vyjma kryt přehrádky na baterie.
- změna nebo modifikace výrobku.



Pokyny

- Osoby, které používají tento přijímač, musí přečíst a pochopit tento návod k použití a při předání dbát na to, aby návod přečetly a pochopily i další osoby.
- Pravidelně provádějte kalibrační nebo zkušební měření, zejména po výjimečně náročném použití nebo před a po důležitých měřeních.

- Umístění a nastavení laserového přístroje:

Při instalaci laserového přístroje dbejte na to, aby nedocházelo k nežádoucím odrazům laserového paprsku na reflexním povrchu.

Tyto odrazy mohou být zaznamenány přijímačem a vést k chybné indikaci!

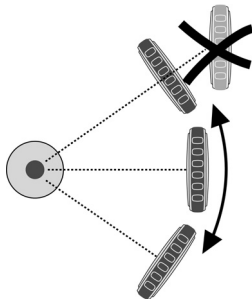

Program recyklácie pre našich zákazníkov z EÚ:

STABILA ponúka na základe predpisov WEEE program likvidácie elektronických výrobkov po ukončení doby ich životnosti.

Podrobnejšie informácie získate na stránke:

www.STABILA.de / Recycling

alebo:

0049 / 6346 / 309-0



Technická data

Přesnost	přesná:	± 1,0 mm	0,05 in	1/16 in	0,5/100 ft
	grubá:	± 5,0 mm	0,20 in	1/4 in	2,0/100 ft
Vstupní spektrum:		610 nm - 780 nm			
Akustický signál:		hlasitý : ~ 105 dBA		tichý : ~ 85 dBA	
Baterie:		2 x 1,5V mignončlánky, alkalické velikost AA, LR6			
Doba provozu::		70 hod			
Automatické vypnutí:		30 minut			
Oblast provozní teploty:		-20°C do +60°C			
Skladovací teplota:		-40°C do +70°C			

Technické změny vyhrazeny

Záruční podmínky

Firma Stabila přejímá záruku za vady a chyby příslibených vlastností přístroje v délce trvání 24 měsíců od koupě přístroje. Záruka se vztahuje na materiálové nebo výrobní chyby. Odstranění vad následuje podle vlastního uvážení záruční opravou nebo výměnou. Za jakékoliv další nároky nepřejímá firma Stabila žádnou odpovědnost.

Vady vzniklé nevhodným zacházením (např. poškození vzniklé pádem, provoz se špatným napájením, používání nevhodných zdrojů) stejně jako jakékoliv změny provedené na přístroji kupujícím nebo třetí osobou vylučují záruku.

Stejně tak STABILA nepřejímá odpovědnost za projevy běžného opotřebení a malé vady, které výrazně neovlivňují funkčnost přístroje.

Případné záruční požadavky napište a odevzdejte s vyplněným záručním listem (viz. poslední strana) a spolu s přístrojem Vašemu prodejci.